



ИНСТРУКЦИЯ ПО ЭКСПЛУАТАЦИИ

ARIIC 318

Уважаемый покупатель,

Благодарим вас за покупку скутера ARIIC 318 ABS компании ARIIC. Для обеспечения безопасности и комфорта во время поездок, необходимо ознакомиться с содержанием настоящей инструкции по эксплуатации.

Основными условиями являются проведение проверки перед каждой поездкой и регулярное техническое обслуживание. При необходимости регулярного технического обслуживания обращайтесь на специализированную станцию технического обслуживания ARIIC для проведения работ по техническому обслуживанию и ремонту.

Самостоятельное внесение изменений в конструкцию и детали скутера оказывает влияния на эксплуатационные характеристики, срок службы скутера и безопасность водителя.

ARIIC оставляет за собой право вносить изменения в продукцию и документацию в любое время без направления уведомления и без принятия каких-либо обязательств.

ФИО владельца

Дата продажи

Наименование модели

№ двигателя

№ рамы

Печать дилера:

- Настоящая инструкция по эксплуатации относится к скутеру ARIIC 318 ABS
- Скутеры ARIIC иных серий или заводских номеров могут отличаться от информации, содержащейся в настоящей инструкции по эксплуатации.

Официальный дистрибьютор бренда на территории РФ: Super Marine

Горячая линия по техобслуживанию:
+7(495)740-55-11

Веб-сайт: www.ariic-scooter-russia.ru

Технические характеристики

Изделие	ARIIC 318 ABS (LK250T)	ARIIC 318 ABS (LK300T)
Тип двигателя	одноцилиндровый 4-тактный, 4 клапана, водяное охлаждение	одноцилиндровый 4-тактный, 4 клапана, водяное охлаждение
Объем двигателя	249 мл	276 мл
Диаметр цилиндра x ход поршня	69 x 66,7 мм	72,5 x 66,8 мм
Степень сжатия	10,3 : 1	10,2 : 1
Макс. мощность	15 кВт / 6750 об/мин	16,5 кВт / 7000 об/мин
Макс. крутящий момент	23 Нм / 5500 об/мин	25 Нм / 5575 об/мин
Минимальные устойчивые обороты холостого хода без нагрузки	(1550±100) об/мин	(1500±100) об/мин
Трансмиссия	Автоматическая бесступенчатая трансмиссия	Автоматическая бесступенчатая трансмиссия
Тип сцепления	сухое центробежное	сухое центробежное
Тип зажигания	ЭБУ	ЭБУ
Стартер	электрический	электрический
Свеча зажигания	NGK R CPR8EA9	NGK R CPR8EA9
Тип смазки	Смешанная – под давлением и путем разбрызгивания	Смешанная – под давлением и путем разбрызгивания
Габариты (Д × Ш × В)	2215 мм × 780 мм × 1395 мм	2215 мм × 780 мм × 1335 мм
Масса транспортного средства в снаряженном состоянии	195 кг	195 кг
Колесная база	1540 мм	1540 мм
Шины	Передняя:120/70-14 задняя:150/70-13	Передняя:120/70-14 задняя:150/70-13
Тип топлива	не менее 92	не менее 92
Объем масла в двигателе	1,6 л	1,6 л
Объем топливного бака	13 л	13 л
Тип масла	SAE:10W-40 API:SL	SAE:10W-40 API:SL
Аккумулятор	12 В 8 Ач	12 В 8 Ач
Предохранители	30 А / 15 А / 10 А	30 А / 15 А / 10 А
Макс. скорость	110 км/ч	120 км/ч
Расход топлива	2,90 л / 100 км	2,90 л / 100 км
Тип тормозов	Передний: двойной дисковый / задний: дисковый	Передний: двойной дисковый / задний: дисковый
Дорожный просвет	145 мм	145 мм

Охлаждающая жидкость			I			I					R						I
----------------------	--	--	---	--	--	---	--	--	--	--	---	--	--	--	--	--	---

2. Внеплановое техническое обслуживание

Узел	Симптомы и устранение неисправности
Система зажигания	В случае явного постоянного пропуска зажигания, перегрева или остановки двигателя необходимо провести техническое обслуживание или проверку.
Удаление нагара	В случае значительного падения мощности двигателя при пробеге от 10 000 км до 15 000 км удалите нагар из выхлопной системы, головки блока цилиндров и головки поршня.
Трансмиссионная система	В случае значительного падения скорости при пробеге от 10 000 км до 15 000 км проведите техобслуживание и проверку системы автоматической бесступенчатой трансмиссии.
Поршень	В случае слишком интенсивного использования скутера при пробеге до 1000 км поршневое кольцо и блок цилиндров могут подвергаться повышенному износу или заклинить; требуется очистка или замена цилиндра на новый.

Важная информация

1 Расположение номера рамы и таблички с VIN-номером

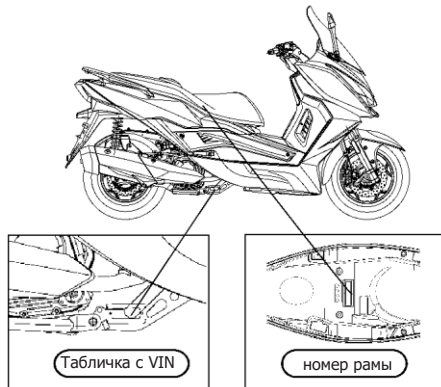

2 Расположение номера двигателя

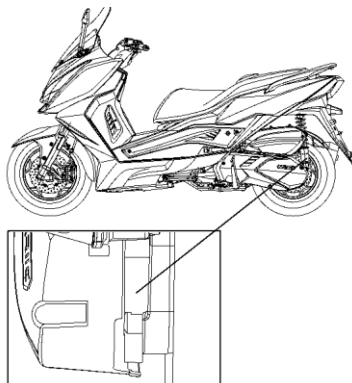

Перед поездкой

В настоящей инструкции по эксплуатации приведены методы надлежащей эксплуатации, безопасного вождения, а также простые методы проверки приобретенного вами скутера.

Для обеспечения комфорта и безопасности во время поездок, необходимо внимательно ознакомиться с настоящей инструкцией по эксплуатации. При возникновении вопросов по настоящей инструкции по эксплуатации обращайтесь в службу продаж скутеров ARIIC.

В целях обеспечения ваших прав вам необходимо получить инструкцию по эксплуатации у продавца при покупке и следовать следующим указаниям:

1. Использовать скутер надлежащим образом.
2. Решить все вопросы относительно проверки и технического обслуживания перед получением скутера.
3. Настоящая инструкция применяется к скутерам ARIIC 318 ABS (LK250T/LK300T). При внесении конструктивных, технических или иных изменений внешнего вида скутера, при условии, что фотографии или рисунки в инструкции по эксплуатации отличаются от реальности, использовать данные по реальному скутеру.

Примечание:

Для обеспечения оптимальной эксплуатации вашего скутера необходимо периодически проводить полную проверку. Мы рекомендуем провести первичную проверку нового скутера после первых 300 километров пробега, а затем проводить периодическую проверку через каждые 1000 километров пробега.

СОДЕРЖАНИЕ

1. Безопасное вождение. Меры предосторожности	01
2. Регулировка заднего амортизатора	02
3. Расположение компонентов скутера	03
4. Эксплуатация узлов скутера	05
5. Пуск с помощью ключа, Замок зажигания, крышка замка зажигания	07
6. Открывание багажного отсека	08
7. Блокировка руля	08
8. Замок зажигания без ключа	09
9. Замок зажигания, открытие крышки топливного бака	09
10. Открытие/закрытие багажного отсека	10
11. Блокировка руля, крюк для шлема	11
12. Дистанционное управление. Аварийный ключ. Применение аварийного ключа	12
13. Настройка индикатора и автоматическая блокировка	13
14. Переключатель боковой подножки	14
15. Устройство багажного отсека	14
16. Инструкция по применению камеры	15
17. Антиблокировочная система ABS	16
18. Кнопка стартера	16
19. Аварийный выключатель двигателя	17
20. Переключатель головного света (фар) ..	18
21. Звуковой сигнал	18

22. Переключатель указателей поворота	19
23. Пуск двигателя	19
24. Предупреждение о разряде аккумулятора	20
25. Безопасное вождение	21
26. Способ парковки	23
27. Проверка перед поездкой	24
Проверка и доливка масла	24
Проверка и подтверждение качества бензина	25
Проверка жидкости переднего и заднего тормоза	26
Проверка тормозных колодок	27
Проверка указателя поворота	27
Проверка переднего и заднего амортизатора	27
Проверка шин	28
Проверка указателя охлаждающей жидкости	28
Звуковой сигнал, угол установки зеркал заднего вида	29
28. Замена масла	30
29. Меры предосторожности при замене масла	30
30. Замена трансмиссионного масла	31
31. Замена охлаждающей жидкости	32
32. Проверка свечей зажигания	33
33. Способ очистки и замены воздушного фильтра	33

34. Проверка и очистка автоматической бесступенчатой трансмиссии	34
35. Замена предохранителей.....	35
36. Проверка аккумулятора	36
37. Возникновение неисправностей	37
38. Техническое обслуживание системы контроля выбросов отработанных газов	38
39. Система контроля выделения паров топлива.....	39
40. Схема принципиальная электрическая, Euro IV	40
41. Схема принципиальная электрическая, Euro V	41

1. Безопасное вождение. Меры предосторожности

Залогом безопасного вождения является спокойствие и удобная одежда.

1. Манжеты должны быть надежно застегнуты, одежда должна прилегать к телу. Свободная одежда, которая может зацепиться за детали скутера, не допускается.

2. Используйте разрешенные мотоциклетные шлемы.

3. Во время поездки держите руль обеими руками. Не держите руль одной рукой, поскольку это крайне опасно.

4. Используйте обувь на плоской подошве.

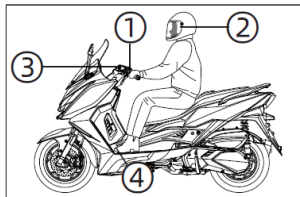

! Во время движения скутера или после остановки в течение 30 минут температура выхлопной трубы очень высокая. Не прикасайтесь к ней, чтобы не обжечься.

! Во избежание опасности приезде на скутере не надевайте одежду, которая мешает безопасному вождению.

! При остановке транспортного средства, соблюдайте безопасную дистанцию от легковоспламеняющихся материалов для предотвращения пожара.

Вождение

- Сохраняйте естественную позу для обеспечения свободного управления скутером.

- На безопасность вождения двухколесного транспортного средства влияет положение водителя в седле. Во время движения необходимо располагаться в центре сиденья. Если водитель сидит на задней части сиденья, нагрузка на переднее колесо снижается, а руль раскачивается, что может быть опасным.

- При повороте транспортного средства необходимо слегка наклонить тело внутрь поворота, что облегчает его прохождение. Если не наклонять транспортное средство и тело внутрь поворота, движение становится небезопасным.

- Движение по разбитым или гравийным дорогам может быть небезопасным. При движении по неровной дороге сначала оцените

дорожные условия, затем снизьте скорость, расслабьте запястья и плечи и крепко держите руль.

Указания по загрузке

- Ощущение на руле с загрузкой и без загрузки отличаются. Соблюдайте осторожность при вождении с загрузкой. При перегрузке руль легко раскачивается. Следует избегать перегрузки.

- Температура выхлопной трубы после поездки остается очень высокой, и пассажиру следует соблюдать осторожность, чтобы не обжечься при посадке или высадке

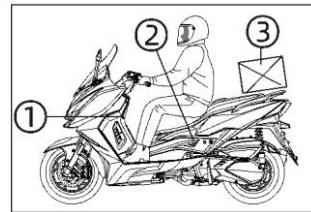

1. Перчаточный ящик: 1,5 кг
2. Багажный отсек: 10 кг
3. Задний багажник: 5 кг

Примечание: Во избежание кражи не помещайте ценные предметы в багажные отсеки скутера.



Конструкция скутера связана с его функциями.

Любые изменения в конструкции скутера ухудшают его управляемость, сокращают срок службы и влияют на безопасность вождения.



Самостоятельное изменение конструкции скутера не допускается. После внесения изменений в конструкцию на скутер более не распространяются гарантийные обязательства.



Во избежание возгорания не допускается помещать легко воспламеняемые материалы между кожухом и двигателем.

2. Регулировка заднего амортизатора

- Задний амортизатор имеет 5 положений, позволяющих регулировать предварительное натяжение пружины для различных дорожных условий.
- Вы можете отрегулировать предварительное натяжение пружины с помощью регулировочного инструмента. При небольшой нагрузке или для обеспечения высокого уровня комфорта его можно понизить (3 → 2 → 1).
- При большой нагрузке или увеличения маневренности его можно увеличить (3 → 4 → 5).
- Стандартное предварительное натяжение: → 3

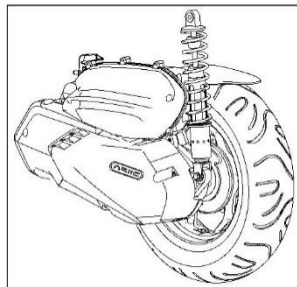
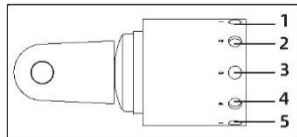

3. Расположение компонентов скутера

- ① Передний правый указатель поворота
- ② Зеркала
- ③ Правый блок переключателей
Переключатель фар
Кнопка выключения двигателя
- ④ VIN – номер(в багажном отсеке)
- ⑤ Задняя площадка
- ⑥ Глушитель
- ⑦ Масляный щуп
- ⑧ Подножка пассажира
- ⑨ Замок зажигания
- ⑩ Датчик скорости переднего колеса
- ⑪ Датчик скорости заднего колеса
(со стороны глушителя)
- ⑫ Насос системы ABS (на раме)
- ⑬ Камера видеорегистратора

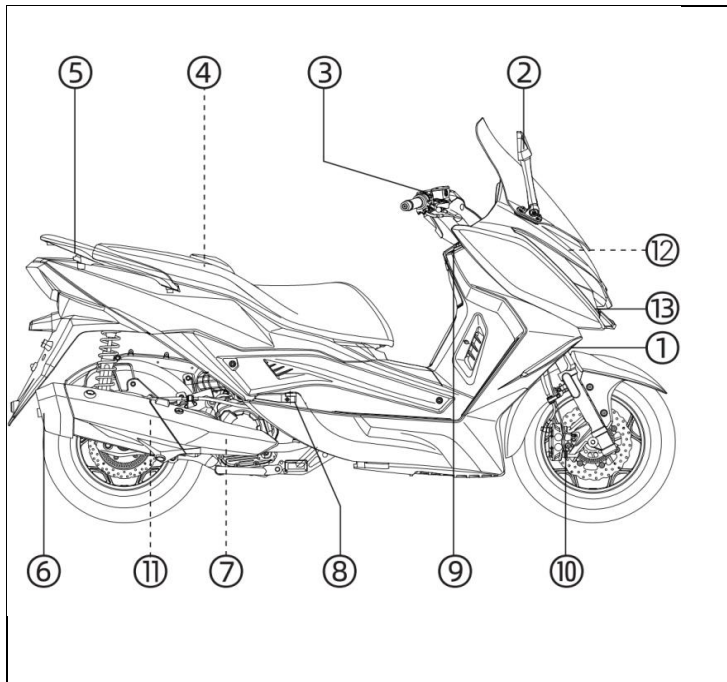

Расположение компонентов скутера

① Левый блок переключателей

Переключатель указателей поворота

Переключатель головного света

Звуковой сигнал

② Панель приборов

③ Передняя фара

④ Передний левый указатель поворота

⑤ Заливная горловина бензобака

⑥ Боковая подножка

⑦ Центральная подножка

⑧ Номер двигателя

⑨ Задний фонарь

⑩ Аккумулятор

⑪ Воздушный фильтр

⑫ Подушка сиденья

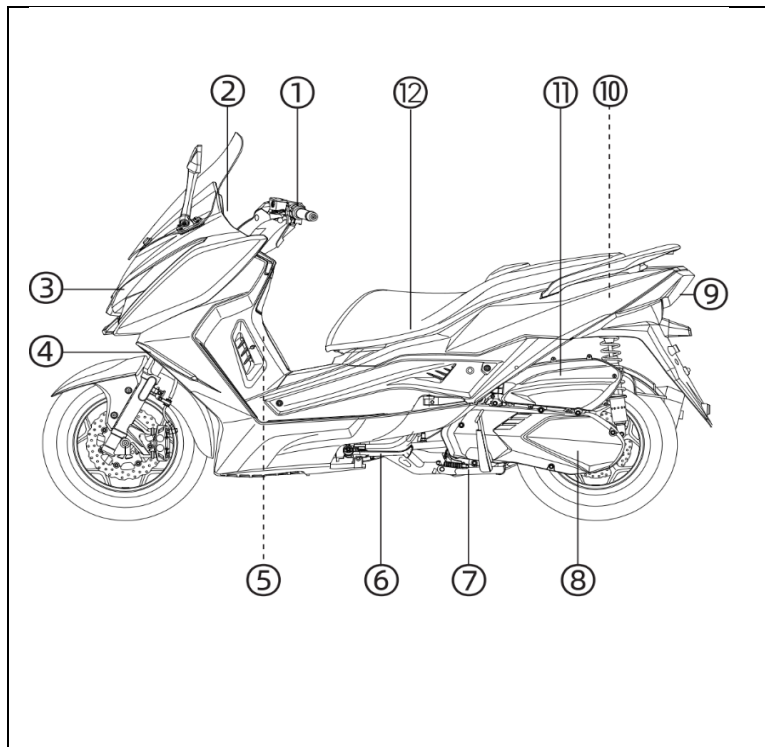

4. Эксплуатация узлов скутера

① Спидометр

Скорость движения указана в км/ч.

② Одометр

a. Пробег в км/милях.

b. Режим: общий пробег (ODO), суточный пробег (TRIP A/B), пробег после ТО (буквы не указываются).

c. режим ODO: нажмите и удерживайте обе кнопки **MODE + RESET** в течение 2 секунд для переключения между метрической и британской системой мер.

d. суточный пробег (TRIP A/B) - сброс на ноль.

* нажмите кнопку **MODE** для переключения между режимами **ODO → TRIP A/B → OIL SERVICE**.

* в режиме TRIP A/B нажмите кнопку **RESET** и удерживайте в течение 2 секунд для сброса на ноль.

③ Тахометр (об/мин)

Обороты двигателя в минуту; каждая риска шкалы × 1000 об/мин.

④ Индикатор дальнего света

Данный индикатор загорается, указывая на то, что включен дальний свет фары.

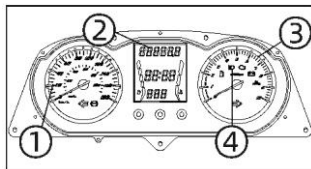

При движении в городской черте следует переключать фары на ближний свет, чтобы не препятствовать видимости водителя приближающегося автомобиля и для обеспечения безопасности движения.

⑤ Индикатор пробега после ТО

a. Индикатор загорается через каждые 2000 км, а на ЖК-дисплее появляется надпись **OIL SERVICE**, напоминающая вам о необходимости замены масла/технического обслуживания транспортного средства.

b. После проведения технического обслуживания транспортного средства пробег после ТО необходимо сбросить.

c. Сброс пробега после замены масла (**OIL SERVICE**)

* Нажмите кнопку **MODE** для переключения между режимами **ODO → TRIP A/B → OIL SERVICE**

* В режиме **OIL SERVICE** нажмите

кнопку **RESET** для сброса на ноль, после чего индикатор отключится.

⑥. Отображение/индикатор напряжения аккумулятора

a. В данном положении отображается напряжение аккумулятора (VOLT)/температура окружающего воздуха (AIR).

b. Кратковременно нажмите кнопку **FUNC** для переключения экрана в режим **VOLT, AIR**.

* В режиме температуры окружающего воздуха удерживайте кнопки **FUNC** и **RESET** в течение двух секунд для переключения между градусами Фаренгейта/Цельсия.

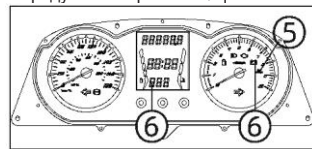

Данный индикатор не загорается при активации индикатора давления масла до пробега 300 км. Необходимо соблюдать сроки первичного технического обслуживания. Во время эксплуатации уровень масла следует проверять каждые 1000 км, а при необходимости доливать.

7. Время

- a. Удерживайте кнопку MODE для переключения между режимами **ODO → TRIP A/B → OIL SERVICE**.
- b. В режиме ODO удерживайте кнопку MODE в течение 2 секунд, после чего можно войти в режим настройки времени.
- c. В режиме настройки времени нажмите кнопку RESET для настройки часов или минут; для переключения между часами и минутами нажмите кнопку MODE.
- d. Удерживайте кнопку MODE для выхода из режима настройки времени.

8. Указатель уровня топлива / индикатор уровня топлива

Показывает объем бензина в топливном баке. Если указатель уровня топлива приближается к Е, и загорается индикатор уровня топлива, то это означает, что фактический остаток бензина составляет около 1,5 л. При первой же возможности скутер следует заправить неэтилированным бензином с октановым числом не менее 92.

9. Индикатор неисправности

При запуске двигателя индикатор неисправности выключается. Если индикатор не отключается автоматически,

это означает, что транспортное средство неисправно. Обратитесь в дилерский центр для проверки.

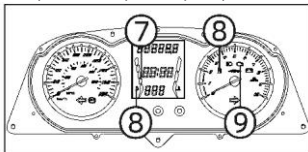

a. Если загорается индикатор давления масла, это означает, что давление масла недостаточное. Обратитесь к дилеру ARIIC или на авторизованную станцию технического обслуживания для ремонта.

10. Экран индикатора / кода неисправности

- a. В нормальной ситуации при включении зажигания индикатор неисправности автоматически гаснет через 2 секунды (самодиагностика панели приборов).
- b. Если индикатор не гаснет в течение 2 секунд после включения зажигания или продолжает гореть или мигать после 2 секунд, это означает, что транспортное средство неисправно. Обратитесь в сервисный центр для ремонта.

11. Температура охлаждающей жидкости

- a. Температура охлаждающей жидкости двигателя отображается с помощью черной шкалы.
- b. Если во время движения индикатор температуры охлаждающей жидкости постоянно мигает, это означает, что температура охлаждающей жидкости не соответствует норме. Необходимо проверить количество жидкости в расширительном бачке и добавить соответствующее количество охлаждающей жидкости.

12. Указатель поворота

Индикатор указателя поворота включается при нажатии переключателя указателя поворота.

13. Индикатор ABS

- a. Данный индикатор включается при включении зажигания и отключается, когда скорость движения достигает 6 км/ч.
- b. При неисправности системы ABS загорается индикатор. В таком случае незамедлительно обратитесь к дилеру ARIIC.

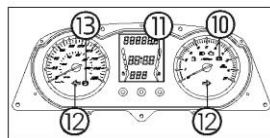



Работа двигателя на холостом ходу при высокой температуре окружающего воздуха в течение длительного времени приводит к повышению температуры двигателя. В таком случае необходимо выключить двигатель для снижения его температуры.

Замок зажигания (с ключом)



В данном положении ① шток руля заблокирован, и ключ можно вытащить.



В данном положении 2 отключается питание, и ключ можно вытащить (двигатель обесточен).



В данном положении 3 питание включено. Ключ невозможно вытащить (зажигание включено) Устройство открывания багажного отсека



Данное устройство позволяет багажный отсек в трех положениях замка

- (1) при отключенном питании
- (2) при включенном зажигании
- (3) при блокировке руля



Не переводите замок зажигания в положение  во время движения. Это может привести к аварии.

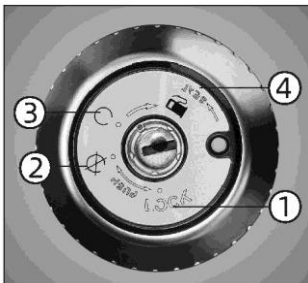

Крышка замка зажигания

Во избежание кражи крышку замка зажигания необходимо заблокировать во время парковки.

Способ блокировки:

Нажмите кнопку блокировки крышки замка зажигания, чтобы заблокировать крышку замка зажигания.

Способ разблокировки:

Вставьте паз ключа замка зажигания в отверстие для ключа замка зажигания и поверните вправо, чтобы открыть крышку замка зажигания

5. Пуск с помощью ключа. Замок зажигания, крышка замка зажигания

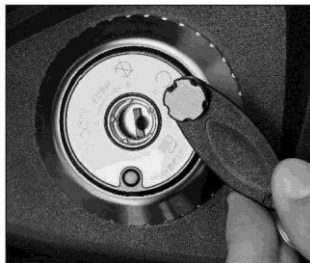

После парковки транспортного средства, заблокируйте крышку замка зажигания для предотвращения кражи.

6. Открывание багажного отсека.

При размещении или извлечении предметов из багажного отсека необходимо открыть или закрыть сиденье

Способ 1

1. При работающем двигателе замок зажигания находится в положении. Нажмите на ключ и поверните налево, чтобы открыть сиденье.

2. При выключенном двигателе замок зажигания находится в положении. Поверните ключ налево, чтобы открыть сиденье.

3. Руль заблокирован в положении. Поверните ключ налево, чтобы открыть сиденье.



7. Блокировка руля

Для предотвращения кражи необходимо заблокировать руль при парковке.

Способ блокировки 1:

Поверните руль влево, вставьте ключ замка зажигания в отверстие замка и поверните ключ в положение 'LOCK'.

Способ разблокировки 2:

Поверните ключ в положение 'ON', после чего замок автоматически разблокируется.

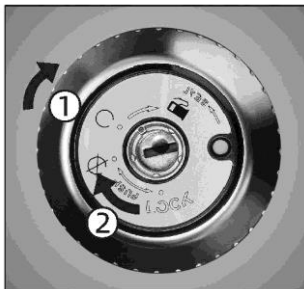

8. Замок зажигания (без ключа)



В данном положении 1 руль заблокирован.



В данном положении 2 электросистема всего транспортного средства отключена.



В данном положении 3 электросистема транспортного средства полностью отключена (зажигание включено).



В данном положении 4 позволяет открыть багажный отсек.



Переведите замок зажигания в данное положение 5 (по стрелке) для открытия крышки топливного бака.



Не переводите замок зажигания в положение  во время движения. Это может привести к аварии.

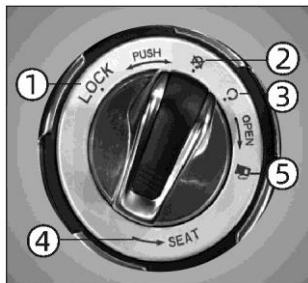

Для дистанционной разблокировки можно использовать следующие четыре функции механического замка.

Замок зажигания в положении "включено"

Переведите замок зажигания в положение .



При повороте ключа в положение , включаются приборная панель, габаритная подсветка, и моргнут указатели поворота.

Открытие крышки топливного бака

Способ открывания:
Поверните ручку замка зажигания по часовой стрелке в положение  и откройте крышку топливного бака.



Способ закрывания:
Для блокировки крышки топливного бака нажмите на нее.

10. Открытие/закрытие багажного отсека

При размещении или извлечении предметов из багажного отсека необходимо открыть или закрыть сиденье.

Способ открывания:

1. При выключенном двигателе замок зажигания находится в положении . Поверните ручку против часовой стрелки, чтобы открыть сиденье.



Способ закрывания:

1. Опустите сиденье и надавите на его заднюю часть до автоматической блокировки.
2. Затем аккуратно потяните за заднюю часть сиденья, чтобы убедиться, что оно заблокировано.

 В открытом положении сиденье может фиксироваться в двух положениях.

1. Сиденье медленно поднимается с помощью пневматического амортизатора до первого положения.
2. Потяните рукой сиденье вверх, и пневматический амортизатор переместится до второго положения.



Способ закрывания 2

1. Опустите сиденье и надавите на его заднюю часть до автоматической блокировки.
2. Затем аккуратно потяните за заднюю часть сиденья, чтобы убедиться, что оно заблокировано.

 Если необходимо закрыть сиденье, находящееся во втором положении, потяните за черный рычаг, подождите, пока сиденье вернется в первое положение, а затем надавите на сиденье.



 Не кладите ценные вещи в багажный отсек во избежание их кражи. При открытом положении сиденья оно не будет автоматически полностью открываться, а гидравлический амортизатор предназначен исключительно для облегчения открытия сиденья.

11. Блокировка руля

Для предотвращения кражи, при парковке необходимо блокировать руль. Способы блокировки и разблокировки: Поверните руль влево, нажмите и удерживайте ручку, одновременно поворачивая ручку в положение **LOCK**. Для разблокировки поверните ручку в обратном направлении.



После блокировки слегка поверните руль, чтобы убедиться, что он заблокирован. Не паркуйтесь в местах, препятствующих безопасному движению.

Крюк для шлема

После парковки закрепите шлем с помощью крюка.

Инструкции

1. Разблокируйте и откройте сидение.
2. Застегните металлическую пряжку шлема на крюке.
3. Опустите сидение и надавите на пассажирскую часть, чтобы крюки вошли в фиксатор сидения.

Способ извлечения

Откройте сидение и достаньте шлем согласно указанному методу.



Во время движения, не закрепляйте шлем на транспортном средстве, чтобы не повредить его узлы.

12. Дистанционное управление



Кратковременно нажмите кнопку 1 при разблокированной противоугонной системе скутера. Индикатор мигнет дважды, и электромагнитный клапан откроется (разблокируется).



При кратковременном нажатии кнопки 2, указатель поворота мигнет один раз, электромагнитный клапан закроется (заблокируется), и транспортное средство полностью перейдет в режим защиты от угона.



Если двигатель заглох, а замок зажигания остается в положении , он будет продолжать потреблять энергию аккумулятора. Не допускается поворачивать ключ зажигания во время движения.



Аварийный ключ

Аварийный ключ используют в экстренных ситуациях при низком напряжении аккумулятора и невозможности дистанционной разблокировки, при этом базовые функции замка можно использовать без дистанционной разблокировки.

- Открытие замка сиденья.
- Включение зажигания.
- Блокировка и разблокировка руля.
- Открытие крышки топливного бака



Применение аварийного ключа



С помощью аварийного ключа можно разблокировать замок зажигания, открыть багажный отсек и крышку топливного бака:

1. Достаньте аварийный ключ из корпуса ключа.
2. Откройте крышку на переключателе замка зажигания и вставьте аварийный ключ.
3. Поверните переключатель для выбора соответствующей функции.





После применения достаньте аварийный ключ и закройте верхнюю крышку переключателя.

13. Настройка индикатора и автоматическая блокировка

В разблокированном состоянии переведите замок зажигания из положения  в положение . Если противоугонная сигнализация не включается через 5 секунд, указатель поворота мигает три раза, напоминая владельцу о необходимости включить противоугонную сигнализацию, и автоматически блокируется через 15 секунд.





Автоматическое переключение сигнализации в режим охраны.

В положении  или  охранной сигнализации или при разблокированной сигнализации нажмите на пульте дистанционного управления кнопку для разблокировки, указатель поворота мигнет дважды, и охранная сигнализация автоматически включится через 15 секунд.



Защита от неправильного срабатывания электромагнитного клапана

Электромагнитный клапан автоматически блокируется после 10-кратного непрерывного срабатывания в течение 10 секунд. Это расценивается как неправильное срабатывание, и система автоматически переходит в режим защиты. Во время периода защиты длительностью 15 система дистанционного управления отвечает на команды, но электромагнитный клапан не работает. Нормальная работа возобновляется через 15 секунд. (Функция защиты и разблокировки срабатывает 10 раз однократно, а для циклического срабатывания защиты/разблокировки необходимо 5 циклов).

Автоматическая блокировка в режиме LOCK

В разблокированном состоянии при переключении с режима  на , блокировка автоматически включается через 3 секунды. При переключении с режима  на  указатель поворота мигает три раза, и блокировка автоматически включается через 15 секунд.

Состояние индикатора

Состояние индикатора на ручке		
	Охрана	3-х кратное мигание, (трижды каждый раз), отключается через 5 секунд.
	Снятие с охраны	4-х кратное мигание, отключается после 4 раз.
	Отключено	Горит постоянно.
	Охрана	3-х кратное мигание, (трижды каждый раз), отключается через 5 секунд.
	Снятие с охраны	4-х кратное мигание, отключается после 4 раз.

14. Переключатель боковой подножки

Боковая подножка используется не только для парковки, но также оснащена защитным механизмом. Когда боковая подножка опущена, скутер невозможно завести.

Проверка системы автоматического блокировки с помощью боковой подножки

1. Опустите центральную подножку на ровную поверхность.
2. Верните боковую подножку в верхнее положение и запустите двигатель.
3. Проверьте систему блокировки с помощью боковой подножки.



 При наличии проблем при работе боковой подножки обратитесь к дилеру ARIC для проверки.

15. Устройство багажного отсека

1. Подсветка

Свет загорается при открытом сидении; при закрытии сидения свет выключается.



 Если сидение закрыто неплотно, подсветка багажного отсека автоматически выключится через несколько минут для предотвращения разряда аккумулятора.

2. Питание от USB

Гнездо питания 5B: 5B 1 A
5B 2 A



16. Инструкция по применению камеры

Схема изделия



Схема принципиальная электрическая



Параметры изделия

Модель: MT006

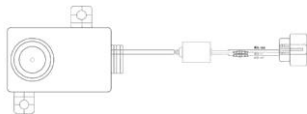
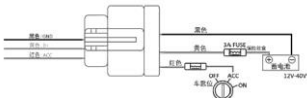
Датчик: GC1034

Объектив: 4 стеклянные линзы

Разрешение: 720p

Напряжение питания: 12 В



Инструкции к приложению

1. Загрузите приложение по QR-коду.



RoadCam

RoadCam (China) Android

iOS

Google

2. Включите питание согласно вышеуказанной схеме. Постоянно горящий свет является нормальным явлением.

3. Найдите точку wi-fi, название которой начинается с ROADCAM в настройках WLAN мобильного телефона и введите пароль 12345678 для подключения.

4. После успешного подключения, откройте приложение RoadCam на телефоне и откройте для предварительного просмотра камеры.

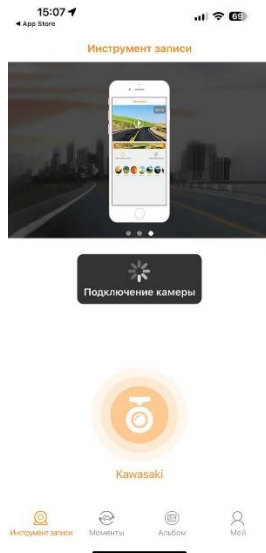

17. Антиблокировочная система ABS

Индикатор неисправности ABS

- Индикатор неисправности ABS находится в середине спидометра на приборной панели. Индикатор загорается после включения зажигания, но автоматически не выключается, пока скорость движения не достигнет 6 км/ч после начала движения.
- При возникновении неполадок в системе ABS загорается индикатор неисправности ABS. В это время система ABS может перестать функционировать. Не паникуйте! Штатная тормозная система по-прежнему работает исправно.

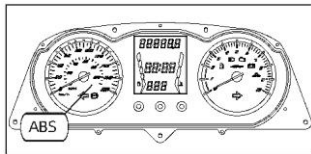

! Во время работы системы ABS может ощущаться небольшая вибрация рычага тормоза, что является нормальным явлением. При скорости скутера ниже 10 км/ч, система ABS не работает.



Если аккумулятор разряжен или неисправен, то система ABS перестает функционировать. В таком случае загорается индикатор неисправности ABS.

Описание системы ABS

- Система ABS предназначена для предотвращения блокировки шин при экстренном торможении в связи с дорожными условиями, что позволяет водителю безопасно управлять транспортным средством, при этом система ABS автоматически регулирует тормозное усилие для уменьшения проскальзывания шин.
- Система ABS не сокращает тормозной путь. При движении по неровной дороге с нетвердым покрытием или на спуске тормозной путь может быть больше, чем у скутера без системы ABS. Таким образом максимально эффективное функционирование системы ABS обеспечивается на ровной дороге.
- Система ABS оснащена блоком управления ABS, а также датчиками скорости переднего и заднего колеса. При использовании шин, не соответствующих требованиям завода-изготовителя, может снижаться точность датчика скорости колес, что приводит к нарушению работы системы ABS.

ВНИМАНИЕ:

Использование шин, которые не соответствуют требованиям изготовителя, может привести к невозможности надлежащего функционирования системы ABS или даже к ДТП в связи с неисправностью системы ABS. В связи с этим необходимо использовать шины, указанные компанией ARIC.



18. Кнопка стартера

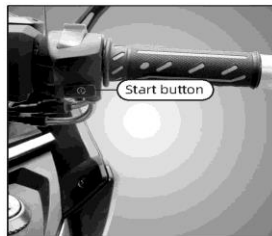

Поверните замок зажигания в положение , крепко удерживайте рычаг тормоза и нажмите данную кнопку для пуска двигателя.



 Не держите кнопку стартера нажатой в течение более чем 4 секунд. Повторный пуск двигателя производится не менее чем через 30 секунд после предыдущего пуска для обеспечения работоспособности аккумулятора.

19. Аварийный выключатель двигателя

 В данном положении двигатель выключен, и пуск двигателя возможен только после переключения в положение .

 В данном положении пуск двигателя и включение скутера возможно, если аварийный выключатель двигателя находится в положении .





Кнопка аварийной световой сигнализации

 Нажмите на кнопку для включения аварийной световой сигнализации.

OFF Нажмите на кнопку для выключения аварийной световой сигнализации.

 Выключатель остановки двигателя предназначен только для временной остановки. При парковке необходимо выключать замок зажигания, чтобы избежать разряда аккумулятора и прекратить подачу напряжения.

 Указатель поворота не работает, если замок зажигания находится в положении .

При смене полосы движения или повороте во время движения необходимо заблаговременно подавать сигнал поворота. Не забывайте выключать сигнал поворота после завершения маневра.

Способ пуска двигателя

1. Перед пуском проверьте уровень моторного масла и бензина.
2. Уберите центральную подножку после пуска двигателя.

20. Переключатель головного света (фар)



Для переключения на дальний свет переведите в данное положение



При движении в городской черте или при приближении встречного транспорта следует переключать фары на ближний свет, чтобы не препятствовать видимости водителя приближающегося автомобиля.

PASSING При обгоне с включенным ближним светом постоянно нажимайте на переключатель PASSING 1, и фары замигают, предупреждая других участников движения.



21. Звуковой сигнал

Скутер оснащен двумя встроенными звуковыми сигналами. Замок зажигания находится в положении 

Слегка нажмите на кнопку, и прозвучит звуковой сигнал. Нажмите на кнопку сильнее, и прозвучат два гудка.



22. Переключатель указателей поворота

Переключатель указателей поворота

① При повороте или смене полосы движения необходимо использовать указатель поворота. При включении переключателя указатели поворота мигают.

 Данное положение используется при повороте налево.

 Данное положение используется при повороте направо.

② После поворота нажмите на кнопку указателя поворота.

③ Индикатор поворота мигает при включенном указателе поворота



Натяжение троса рычага заднего тормоза

Для предотвращения самовольного движения скутера после пуска, необходимо заблокировать тормозом задние колеса.



При неправильном зазоре рычага заднего тормоза невозможно надежно заблокировать тормозом заднее колесо, что представляет опасность.

Включение зажигания

Переведите ключ зажигания

в положение .



 После поворота ключа в положение , нажмите кнопку звукового сигнала - прозвучит звуковой сигнал, а также нажмите переключатель указателя поворота - сработает указатель поворота.

23. Пуск двигателя

1. Перед пуском сначала зажмите рычаги тормоза, а затем нажмите кнопку стартера.
2. Необходимость поворачивать ручку газа отсутствует, достаточно нажать кнопку электрического стартера, и двигатель запустится.
3. После пуска двигателя его необходимо прогреть в течение некоторого времени (около 3 минут), что сохранит работоспособность двигателя и обеспечит хорошее управление скутером.



 Уберите палец с кнопки сразу после пуска двигателя. Не нажимайте кнопку электрического стартера во время работы двигателя, поскольку это может привести к повреждению деталей двигателя. Перед использованием кнопки стартера следует выключить передние фары и указатель поворота. После пуска двигателя и перед началом движения следует держать нажатым рычаг заднего тормоза.

24. Предупреждение о разряде аккумулятора

Если двигатель не запускается, проверьте, горит ли индикатор разрядки аккумулятора. Если индикатор горит, обратитесь к дилеру ARIIC.

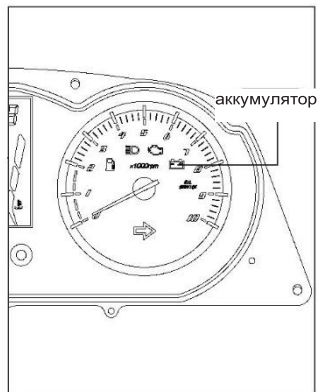

При пуске двигателя проверьте состояние аккумулятора в положении ключа зажигания **lock**; при пониженном напряжении аккумулятора индикатор неисправности двигателя будет тускло гореть или мигать. Обратитесь к дилеру ARIIC.

25. Безопасное вождение

1. Сначала уберите центральную подножку. Способ: удерживайте рычаг заднего тормоза, затем толкните скутер вперед, и подножка откинется автоматически.
2. Садитесь на скутер слева, сядьте прямо и держите левую ногу на земле, чтобы не упасть.



Перед началом движения убедитесь, что задний тормоз нажат.

Перед началом движения во избежание опасности не поворачивайте ручку газа для увеличения оборотов после пуска двигателя.

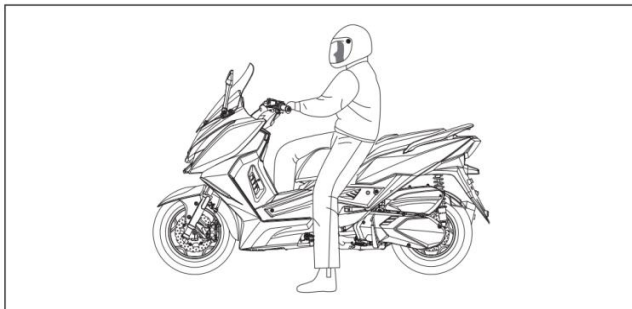
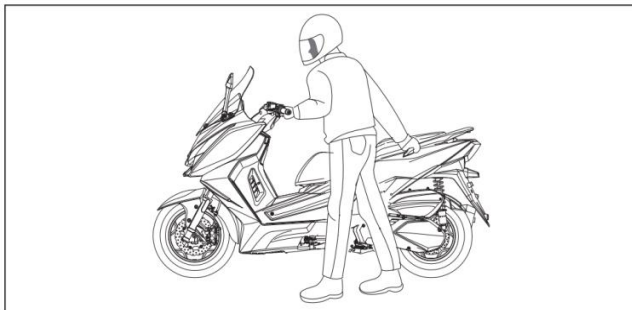

3. Отпустите рычаги переднего и заднего тормоза ①②.

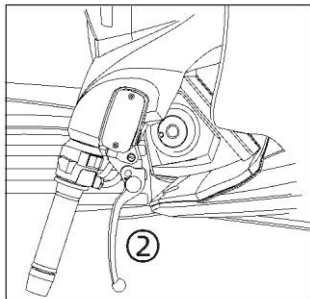
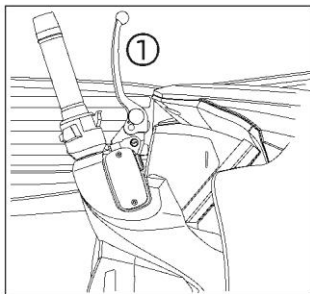

4. Поверните ручку газа, и скутер поедет вперед ③.

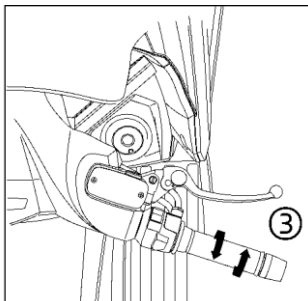

 После отпускания переднего и заднего тормоза не допускается резкий поворот ручки газа, поскольку это может привести к резкому рывку с места.

Безопасное вождение

5. Перед началом движения включите сигнал поворота, и убедитесь в безопасности зоны позади вас.

Регулировка скорости

1. Скорость регулируется с помощью ручки газа.

① При повороте ручки газа скорость скутера увеличивается.

Медленно поворачивайте ручку газа. При пуске двигателя или движении в гору медленно поворачивайте ручку газа. Поворачивая ручку газа, вы прибавляете обороты.

② При отпускании ручки газа скорость будет снижаться. При прибавлении оборотов действуйте аккуратно.

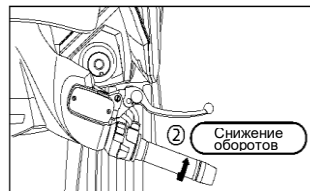
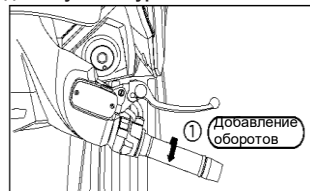

Осторожное вождение продлевает срок службы скутера

- 1 При пробеге нового скутера до 1500 км постоянная скорость не должна превышать 60 км/ч. Не превышайте данный предел и установленные ограничения скорости.
- 2 Не допускается работа двигателя стоящего скутера на высоких оборотах без нагрузки.

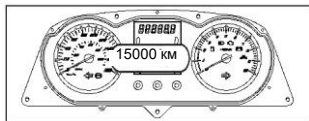

При торможении одновременно используйте передний и задний тормоз

- 1 Вернув ручку газа в исходное положение, нажмите рычаги переднего и заднего тормоза для их одновременной активации.
- 2 При торможении рычаги переднего и заднего тормоза необходимо нажимать постепенно, что является наиболее оптимальным способом торможения.



Использование переднего или заднего тормоза может легко вызвать занос скутера.

Избегайте резкого торможения во время движения, которое может привести к заносу.

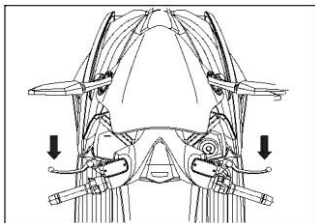

Избегайте аварийного торможения и резких поворотов

- Экстренное торможение и резкие повороты являются причинами заноса и падения, что является крайне опасным.

Будьте осторожны при движении во время дождя

- Мокрая дорога отличается от сухой. Тормозной путь увеличивается. Снизьте скорость.

- При спуске с горы сначала верните ручку газа в исходное положение, а затем примените прерывистое торможение и двигайтесь медленно.

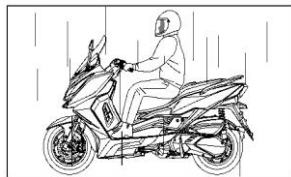

26. Способ парковки

При приближении к парковочному месту

- Заранее включите указатель поворота, учитывайте транспортные средства, движущиеся сзади и сбоку, и медленно остановитесь.
- Верните ручку газа в исходное положение и плавно затормозите с помощью переднего и заднего тормоза. В это время активируется задний стоп-сигнал, предупреждающий едущие сзади транспортные средства.



После полной остановки транспортного средства

Выключите указатель поворота. Переведите замок зажигания в положение ① и выньте ключ.

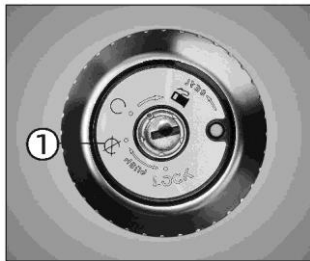

Во время движения не выключайте зажигание ключом. Электрическая система будет обесточена. Это может стать причиной дорожного происшествия. Выключайте зажигание после парковки скутера.



Действия при парковке

Встаньте на ровную поверхность с левой стороны и опустите центральную подножку.

① Ставьте скутер на центральную подножку на ровной поверхности, не препятствуя движению ТС. На неровной поверхности скутер может легко упасть.

② Удерживая руль левой рукой, правой рукой потяните слева за задний багажник. Сильно нажав правой ногой на центральную подножку, одновременно потяните правую руку назад.

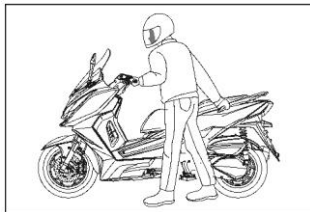

Действия при опрокидывании скутера

При опрокидывании скутера двигатель выключается, замок зажигания необходимо выключить, а затем снова включить после поднятия скутера и готовности к пуску двигателя.

Для предотвращения кражи, при парковке заблокируйте руль и вытащите ключ.

При наклоне скутера более чем на 65° двигатель выключается.

27. Проверка перед поездкой

1. Рекомендуется проверять скутер перед поездкой.
2. Для обеспечения безопасности и предотвращения поломок и дорожных происшествий необходимо провести предварительную проверку.
3. При наличии поломок обратитесь к дилеру ARiC или на специализированную станцию технического обслуживания для проведения ремонта.

Проверка и доливка масла

1. Проверка моторного масла

(после прогрева двигателя
подождите 10 минут)

- ① Поставьте скутер на центральную подножку, достаньте масляный щуп и протрите его.
- ② Вставьте масляный щуп в отверстие (не ввинчивая его)
- ③ Достаньте масляный щуп, чтобы проверить уровень масла. Если уровень масла близок к нижней отметке, долейте масло до верхней отметки.

Рекомендуемое масло:

SAE: 10W-40 API:SL

Примечание: не допускается смешивание масел разных марок и сортов. Используйте указанное масло.



Проверка и подтверждение качества бензина

1. Если указатель уровня бензина на приборной панели находится в красной зоне, фактический остаток бензина составляет около 1,5 л.

2. Следует незамедлительно залить неэтилированный бензин с октановым числом не менее 92.

3. Снятие и установка крышки топливного бака:

Заглушите двигатель.

(2) Поверните по часовой стрелке ключ в замке зажигания, чтобы открыть защитную крышку топливного бака.

(3) Поверните крышку топливного бака против часовой стрелки, чтобы открыть ее.

(4) При закрывании поверните крышку топливного бака по часовой стрелке, затем плотно закройте защитную крышку.

Для пуска двигателя поверните замок зажигания в положение

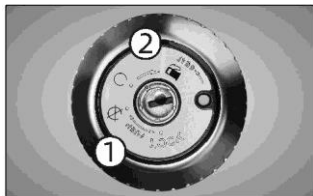

При заправке бензином уровень топлива не должен быть выше, чем верхняя плоскость топливного бака, иначе оно может легко вытечь. Не добавляйте топливные присадки при заправке во избежание выхода двигателя из строя.

При заправке двигатель должен быть выключен, а также не допускается использование открытого огня.

В скутере используется система контроля выделения паров топлива (E.E.C).

ЗАПРЕЩАЕТСЯ переполнять бак, чтобы не вызвать перебоев в подаче масла и не повредить резервуар с активированным углем.

Проверка руля

1. Проверьте, свободно ли руль двигается вверх, вниз, вперед, назад, влево или вправо?

Не слишком ли он тугой?

2. Отсутствуют ли вмятины на руле?

3. При обнаружении поломок обратитесь к дилеру или на специализированную станцию технического обслуживания для проведения ремонта.

Проверка жидкости переднего/заднего тормоза

1. Уровень тормозной жидкости

1. Выставьте руль прямо и проверьте уровень тормозной жидкости в резервуаре. Он должен находиться между верхней и нижней отметками.
2. Если уровень жидкости близок к нижней отметке, проверьте износ тормозного диска.
3. Если износ тормозных дисков/колодок превышает предельное значение, обратитесь на официальную станцию технического обслуживания или к дилеру ARIIC.



Доливка тормозной жидкости

1. Выставьте руль прямо и снимите переднюю крышку.
2. Сначала установите руль прямо, затем выкрутите два крепежных винта из тормозного бочка и снимите крышку.
3. Откройте емкость с тормозной жидкостью DOT-3 или DOT-4, долейте ее в резервуар до верхней отметки и закрутите винты верхней

крышки.

4. Тормозная жидкость является очень агрессивной. При доливке оберните ткань горловину резервуара, чтобы пролитая тормозная жидкость не повредила детали.



1. Рычаг переднего/заднего тормоза
2. Проверка регулировки зазора
3. Отрегулируйте зазор с помощью ручки регулятора тормоза.
4. Для регулировки расстояния рычага от руля, отведите рычаг вперед и поверните ручку регулятора, чтобы совместить номер с отметкой на крепеже рычага.
5. Если рычаг тормоза в определенном положении кажется тугим после регулировки, проверьте, находится ли зазор рычага тормоза в пределах указанного диапазона.

ПРИМЕЧАНИЕ: Расстояние от руля до левого и правого рычагов тормоза

должно быть одинаковым. Расстояние от руля до отпущенного рычага в самом близком положении должно соответствовать цифре 4, а в самом дальнем - цифре 1.



Проверка тормозных колодок проверьте предел подведения тормозных колодок.

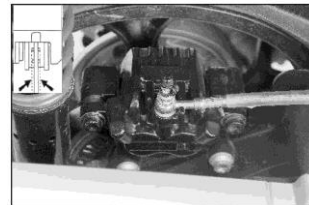

Рычаг переднего/заднего тормоза следует настроить в удобное для водителя положение, чтобы предотвратить опасные ситуации во время вождения. Передние/задние тормозные колодки должны иметь ровную поверхность. При наличии деформации обратитесь к дилеру или на СТО для замены тормозных колодок.

Проверка стоп-сигнала

1. Поверните замок зажигания в положение "⏻"
2. Потяните рычаг переднего и заднего тормоза, чтобы убедиться, что зажегся стоп-сигнал.
3. Убедитесь в отсутствии загрязнений или повреждений стоп-сигнала.

Проверка тормозов

Для проверки эффективности переднего и заднего тормоза следует проехать небольшую дистанцию

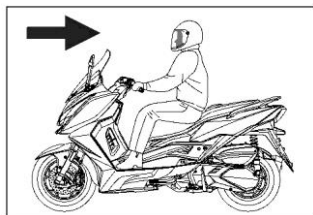

Проверка указателя поворота

1. Поверните замок зажигания в положение "⏻".
2. Нажмите на переключатель указателя поворота, чтобы убедиться, что передние и задние указатели поворота мигают.
3. Убедитесь в отсутствии загрязнений или повреждений корпуса стоп-сигнала.

Проверка переднего и заднего амортизатора

Приложите усилие к рулю или сидению, и попеременно нажимая на них, проверьте исправность передних и задних амортизаторов.

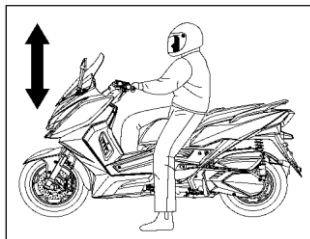

Проверка шин

1. Проверьте сцепление между шинами и грунтом и давление в шинах.
2. При наличии ненадлежащего сцепления шины с поверхностью проверьте давление в шине с помощью манометра.

Измерьте давление на негретых шинах.

	1 человек	2 человека
Передняя шина	2,0 кгс/см ²	2,25 кгс/см ²
Задняя шина	2,0 кгс/см ²	2,25 кгс/см ²

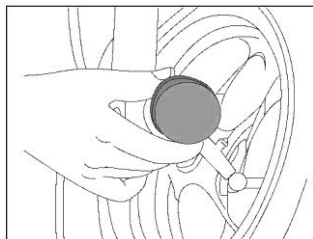

3. При наличии в протекторе металлических частиц, гравия и т.д. удалите их перед поездкой.

4. Если на шине имеются трещины или протектор изношен до предела, немедленно замените шину на новую. (см. указатели на рисунке)

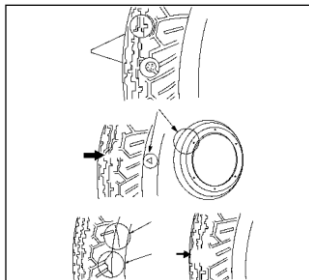

Проверка системы водного охлаждения

1. Проверьте объем жидкости в расширительном бачке охлаждающей жидкости.

- ① Припаркуйте скутер на ровной поверхности и встаньте с него.
- ② Убедитесь, что уровень жидкости в бачке находится между верхней и нижней отметкой.
- ③ Если уровень жидкости близок к нижней отметке, долейте жидкость до верхней отметки.

- ④ Чрезмерное падение уровня охлаждающей жидкости связано с неполадками.

Контроль утечки охлаждающей жидкости.

- ① Проверьте бачок и трубки системы охлаждения на утечку.
- ② Проверьте наличие потеков на земле в месте парковки скутера.



 Используйте охлаждающую жидкость для обеспечения заданных характеристик системы.

Проверка звукового сигнала

Поверните замок зажигания в положение  и нажмите кнопку сигнала.

Проверка углов установки зеркал заднего вида

Сядьте на сидение для проверки положения зеркал и наличия их повреждений и загрязнений.

Проверка загрязнения заднего номерного знака

Проверьте крепление заднего номерного знака и наличие его повреждений.

Проверка выхлопной трубы

Проверьте крепление и звук, издаваемый выхлопной трубой.

Проверка наличия других неисправностей

1. Для обеспечения безопасной и комфортной эксплуатации вашего скутера обязательно проводите регулярную проверку и техническое обслуживание.
2. Работы по послепродажному техническому обслуживанию можно провести у дилеров АRIIC и на специализированных СТО.
3. Время проверки и проверяемые узлы указаны в таблице по регулярному техническому обслуживанию.
4. Регулярная проверка также требуется после длительного простоя скутера.

• Первоначальная проверка

1. В течение месяца после покупки или по достижении на одомере 300 км пробега необходимо провести техническое обслуживание вашего нового скутера.

28. Замена масла

Периодичность замены

1. Замена масла на новом скутере производится после первых 300 км пробега, а затем каждые 2000 километров (км).
2. Объем масла в двигателе
Емкость: 1,6 л
Полная замена масла: 1,5 л

Порядок замены масла

1. Снимите масляный щуп 1, выверните сливную пробку 2, слейте масло. Замена производится после прогрева двигателя, что позволяет слить масло быстрее.
2. Протрите сливную масляную пробку и плотно закрутите ее.
3. Залейте новое масло объемом 1,5 л.
* Проверьте уровень с помощью щупа.
Масляный щуп затем необходимо надлежащим образом затянуть.

4. После прогрева двигателя, заглушите его и через 10-20 секунд снова проверьте уровень масла.



Проверяйте уровень масла каждые 1000 км. При необходимости произвести, долив масла.

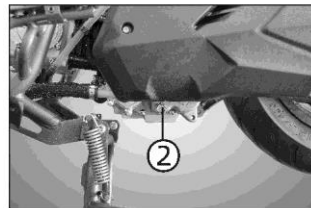
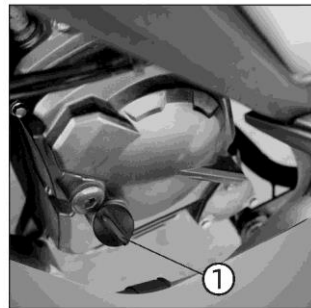



ОСТОРОЖНО

Используйте специальное мотоциклетное масло для четырехтактных двигателей.

Спецификация: SAE: 10w-40 API:SL

1. Масло легко теряет свои свойства при следующих условиях. В таких случаях необходимо заменять его раньше.

* Частое движение по гравийным дорогам.

* Частое перемещение на небольшие расстояния.

* Длительные простои.

* Использование в холодном климате.

2. Не доливайте масло выше верхней отметки масляного щупа.

3. При замене моторного масла не допускайте его попадания на кожу.

29. Меры предосторожности при замене масла

1. Слишком большой или слишком малый уровень масла может повлиять на работу двигателя.

2. Избыточный уровень:

Во время работы двигателя рабочее давление увеличивается, снижая мощность. Температура масла повышается слишком быстро, и масло быстро теряет свои свойства.

3. Недостаточный уровень:

Во время работы двигателя подача масла в узлы трения уменьшается,

что приводит к чрезмерному трению, прогару и другим явлениям.

4. Не смешивайте масло разных марок и сортов, не используйте низкокачественное масло, поскольку это может привести к поломке двигателя.

5. Доступные на рынке масляные присадки ухудшают свойства масла, влияя на эффективность смазки и сокращая срок службы двигателя.

6. Используйте рекомендуемое масло. Если вы меняете и доливаете другое масло по собственному усмотрению, изготовитель не несет ответственности за любые поломки.

30. Замена трансмиссионного масла

периодичность замены

1. Новый скутер - после 300 км пробега, а затем каждые 3000 км или 5000 км в зависимости от дорожных условий.

2. Рекомендуемое трансмиссионное масло: SAE 85W-90; API GL-4

3. Объем трансмиссионного масла: (см. отметку на кожухе моторного отсека)

Полная емкость: 280 мл, полная замена масла: 230 мл

Порядок замены масла

1. Припаркуйте скутер на ровной поверхности и встаньте с него.

2. Открутите сливную пробку 1 и крышку маслосазливной горловины.

3. Масло лучше вытекает при прогревом двигателя.

4. Протрите сливную масляную пробку и плотно закрутите ее.

5. Медленно заливайте трансмиссионное масло в горловину, пока уровень не дойдет до нанесенной внутри линии на горловине.

6. После заливки масла затяните сливную пробку во избежание утечек.

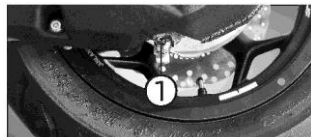



Регулярно меняйте масло при частой езде под дождем, при долгих поездках и перевозке тяжелых грузов.

Доливка охлаждающей жидкости

1. Поставьте скутер прямо на ровной поверхности.
2. Откройте крышку расширительного бачка и долейте охлаждающую жидкость до верхней отметки.
3. Падение уровня охлаждающей жидкости является признаком неисправности.

Рекомендуется использовать охлаждающую жидкость с точкой замерзания -35°C : общая емкость системы - около 1800 см³.

Главный бачок: 1400 см³

Расширительный бачок: 400 см³



31. Замена охлаждающей жидкости

Способ слива охлаждающей жидкости

1. Нажмите крышку и поверните влево, чтобы открыть крышку бачка охлаждающей жидкости 1.
2. Снимите резиновый патрубок 2 со впускного отверстия насоса, чтобы слить охлаждающую жидкость.
3. Снимите шланг с расширительного водяного бачка, слейте охлаждающую жидкость, затем слейте жидкость из бачка охлаждающей жидкости.

Способ доливки охлаждающей жидкости

1. Наденьте резиновый патрубок насоса 2, выкрутите винт для спуска воздуха 3 на крышке термостата и долейте охлаждающую жидкость.
2. Запустите двигатель, чтобы убедиться, что уровень охлаждающей жидкости в норме, и долейте охлаждающую жидкость,

если ее недостаточно.

3. После того, как уровень жидкости будет в норме долейте охлаждающую жидкость до верхней отметки расширительного бачка.

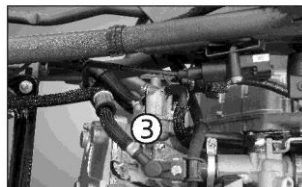
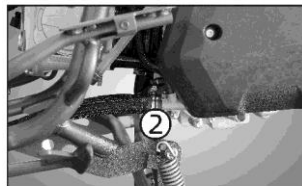
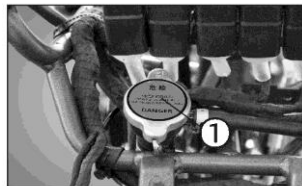

 При открытии крышки радиатора будьте осторожны, так как жидкость очень горячая и находится под высоким давлением. Пары жидкости могут привести к ожогам. Подождите, пока температура снизится, затем медленно откройте крышку радиатора охлаждающей жидкости.

 В случае попадания охлаждающей жидкости на какие-либо поверхности, незамедлительно смойте ее чистой водой.

 Замену охлаждающей жидкости рекомендуется производить каждый год или каждые 10000 км

32. Проверка свечей зажигания

Загрязненный электрод свечи зажигания, а также слишком большой зазор приводит к пропускам зажигания.

Способ очистки

1. Для оптимальной очистки свечей используйте прибор для их очистки.
2. При отсутствии данного прибора очистка производится металлической щеткой.

Регулировка

Зазор между боковым и центральным электродом, как

правило, составляет 0,8-0,9 мм. Рекомендуемые свечи: CPR8EA9. Не используйте другие свечи зажигания.

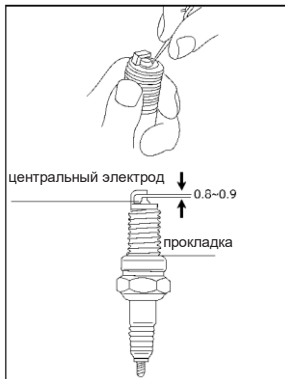

Остерегайтесь ожогов при замене свечи зажигания после остановки двигателя. При установке свечи зажигания сначала закрутите свечу пальцами, а затем затяните ключом.

33. Способ очистки и замены воздушного фильтра

Порядок действий:

1. Снимите 8 крепежных винтов крышки воздушного фильтра, а затем снимите крышку воздушного фильтра.
2. Снимите 7 крепежных винтов воздушного фильтра и снимите фильтр.
3. Очистите или замените фильтр.
4. Соберите узел в обратном порядке.

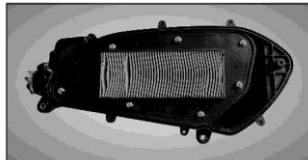



Сливайте все скопившееся масло из трубки отвода масла воздушного фильтра через каждые 1000 км. При частых поездках в плохую погоду (холод, жара, дождь, снег...) регулярно проверяйте и очищайте трубку отвода масла от воздушного фильтра.



Очищайте фильтрующий элемент каждые 1000 км и меняйте его каждые 2000 км (рекомендуется менять фильтр заблаговременно для обеспечения надлежащей работы двигателя при пыльном дорожном покрытии). Воздушный фильтр необходимо плотно прижать, иначе пыль вызовет износ двигателя и сократит срок его эксплуатации.

Проверка/очистка воздушного фильтра

- Снимите воздушный фильтр.
- Проверьте воздушный фильтр. При незначительном загрязнении очистите фильтр, при значительном загрязнении - замените.
- Для очистки осторожно постучите по элементу, направив его пыльной стороной вниз.

Не используйте масло или растворители для очистки фильтрующего материала воздушного фильтра. Не мочите воздушный фильтр при мойке скутера, иначе это приведет к проблемам с пуском двигателя.



Резиновый пыльник проводки

1. Внутренняя проводка защищена наружным резиновым пыльником. Необходимо всегда проверять правильность его установки.
2. При мойке скутера не направляйте струю воды непосредственно на резиновый пыльник и не мойте его щеткой. Для удаления грязи или пыли используйте влажную ткань.

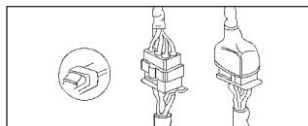

34. Проверка и очистка автоматической бесступенчатой трансмиссии

Скопление пыли в автоматической бесступенчатой трансмиссии (CVT) может привести к уменьшению плавности хода скутера, поэтому необходимо регулярно очищать и менять фильтр. Фильтрующий элемент следует менять или очищать через каждые 2000 км пробега.

Снятие фильтрующего элемента

1. Снимите крепежные болты левой крышки картера
2. Снимите винты крепления панели под левой крышкой картера и снимите крышку.
3. Снимите воздушный фильтр, очистите или замените его.

Способ установки

Установите фильтр и соберите узел в обратном порядке.

Способ очистки

Очистите фильтрующий элемент и удалите грязь внутри левой крышки картера с помощью продувочного пистолета.



1

35. Замена предохранителей

1. Перед проверкой или заменой предохранителя переведите замок зажигания в положение , чтобы предотвратить короткое замыкание.

2. Не используйте предохранители, которые не соответствуют техническим рекомендациям. В противном случае изготовитель не несет ответственности за поломку.

3. Использование предохранителя неподходящего номинала приводит к перегреву и перегоранию проводки.

4. При замене электрооборудования используйте фирменные запчасти ARILC.
5. При использовании контрафактной продукции предохранители быстро выходят из строя, и теряется баланс нагрузки на аккумулятор.

6. В случае перегорания предохранителя выясните причину перед заменой на новый предохранитель, иначе он перегорит снова.

7. Если вы не можете обнаружить причину самостоятельно, обратитесь к дилеру или на станцию технического обслуживания.

8. При мойке скутера направляйте струю воды на боковую крышку.

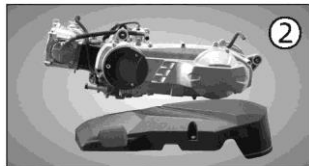

2



3



4

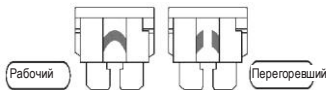

Демонтаж

1. Снимите верхнюю крышку предохранителей и вытащите предохранитель.

2. Если не обеспечен надлежащий контакт предохранителя с клеммами, он легко нагревается и может выйти из строя.

Предохранители: 30 А – 1 шт.

10 А – 3 шт.

15 А – 2 шт.

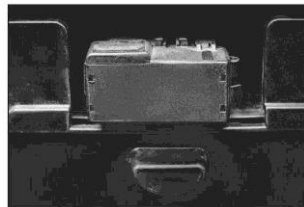

Установка

1. Вставьте предохранитель в гнездо и закройте верхнюю крышку.

2. После подачи электрической нагрузки попробуйте вытащить предохранитель.

Если предохранитель установлен неплотно, это может привести к нагреву и выходу из строя проводки. Убедитесь, что предохранитель плотно установлен



36. Проверка аккумулятора

1. В данной модели используется необслуживаемый аккумулятор MF.
2. Проверка или замена электролита не требуются.

Аккумулятор

1. При очистке клеммы аккумулятора снимите 4 винта с крышки аккумулятора и откройте крышку аккумулятора.
2. В случае коррозии клеммы аккумулятора извлеките аккумулятор и очистите его.
3. После очистки, нанесите тонкий слой масла или специальной смазки на клемму аккумулятора, а затем установите аккумулятор на место.

Емкость аккумулятора: 12 В, 18 Ач

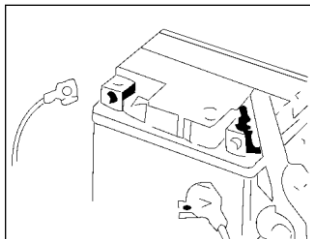

При демонтаже аккумулятора не допускается помещать его вблизи источника огня. При демонтаже сначала необходимо отключить питание с помощью замка зажигания, а затем снять "минусовой" провод. При установке сначала подключается "плюсовой" провод, а затем "минусовой". При ослаблении винта клеммы аккумулятора его необходимо плотно затянуть.

Меры предосторожности при техобслуживании

1. Вскрытие крышки электролитного отсека герметичного аккумулятора **ЗАПРЕЩАЕТСЯ**.
2. Аккумулятор выделяет легковоспламеняющийся газ. При установке необходимо строго следить за тем, чтобы не произошло возгорание.
3. Аккумуляторный электролит

представляет собой разбавленную серную кислоту, которая может нанести вред глазам и коже. При случайном попадании на кожу немедленно смойте ее водой, а затем обратитесь к врачу.

4. При зарядке обратите внимание на полярность.
5. Если аккумулятор долгое время не используется, он самостоятельно разряжается. Для предотвращения утечки храните аккумулятор после полной зарядки в прохладном и проветриваемом месте. При хранении на скутере следует снять "минусовой" провод.
6. Для поддержания аккумулятора в надлежащем состоянии, заряжайте его один раз в месяц, если время его эксплуатации ограничено.
7. Более подробную информацию можно получить у дилера или на специализированной СТО

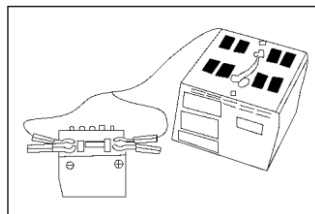

37. Возникновение неисправностей Станция технического обслуживания



Поломка

В случае поломки во время движения, обратитесь к официальному дилеру ARIC или на СТО для обслуживания скутера.

Неисправность

В случае неисправностей во время движения пройдите проверку у дилера или на специализированной СТО.

Смазка узлов скутера

Визуальная проверка всех узлов скутера на наличие достаточного количества смазки.

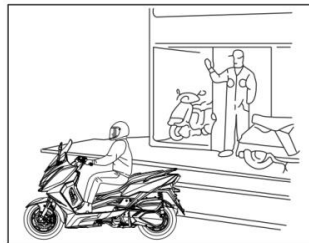

Двигатель не запускается

Если двигатель глохнет во время движения, необходимо проверить следующее:

1. Достаточно ли осталось бензина? Если стрелка указателя уровня топлива находится в красной зоне, заправьте неэтилированный бензин с октановым числом не менее 92
2. Правильно ли работает двигатель?
3. Есть ли проблемы с другими узлами?

38. Техническое обслуживание системы контроля выбросов отработанных газов:

Способ обслуживания:

1. Смотрите способ снятия воздушного фильтра на стр. 34.
2. Моторное масло - меняйте моторное масло каждые 2000 км для обеспечения более полного сгорания топлива в двигателе и снижения количества загрязняющих веществ.
3. Бензин - для предотвращения влияния работы системы зажигания на эффективность сгорания бензина необходимо использовать неэтилированный бензин с октановым числом не менее 92. Использование этилированного бензина строго запрещено (использование этилированного бензина приводит к износу и выходу из строя каталитического нейтрализатора в выхлопной трубе).

39. Система контроля выделения паров топлива (Е.Е.С)

Е.Е.С — это система контроля выделения паров топлива, с помощью которой собирается испаряющееся масло и газ из масляного резервуара для предотвращения загрязнения окружающей среды выбросами масла и газа в атмосферу. (см. ниже)

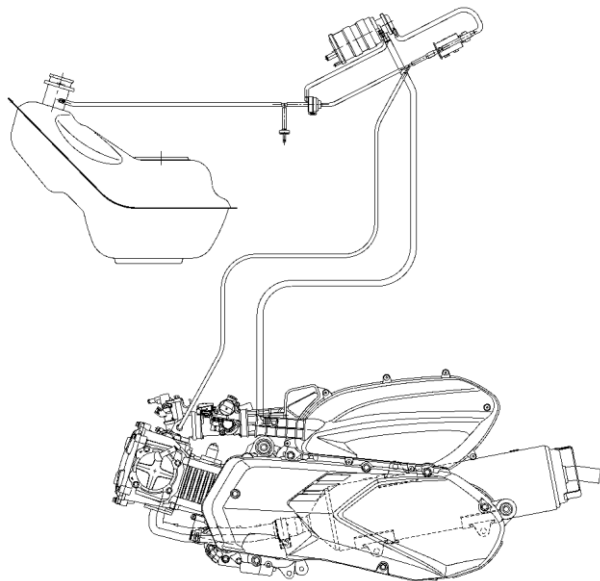

Способ регулярной проверки:

4. Проверьте все соединения патрубков системы Е.Е.С. на наличие засоров или поломок. При их
5. наличии, их следует устранить или заменить новыми частями.
6. Резервуар с активированным углем - необходимо продуть воздухом через горловину, чтобы проверить вентиляцию. В случае плохой вентиляции или засора замените на новый.
7. Газожидкостный сепаратор - снимите патрубок, идущий к резервуару с активированным углем, и продуйте сжатым воздухом. При наличии засоров замените на новый.
8. Выполните техническое обслуживание согласно графику технического обслуживания системы контроля выбросов отработанных газов.

Нерегулярная проверка:

В случае аварии транспортного средства проверьте, не были ли повреждены детали трубопровода системы Е.Е.С., и проведите регулярное техническое обслуживание в соответствии с программой технического обслуживания системы контроля выбросов отработанных газов.

Рекомендации:

- ~1. Значения выбросов загрязняющих веществ транспортного средства соответствуют экологическим нормам, а регулируемые параметры предварительно настроены и не подлежат самостоятельной регулировке.
- ~2. Система оснащена вакуумным трубопроводом. Демонтаж или внесение изменений не допускается.
- ~3. Для уменьшения загрязнения окружающей среды, не выкручивайте ручку газа на холостом ходу.
- ~4. Помимо регулярного технического обслуживания при возникновении очевидных неполадок (например, проблемы с пуском, выброс черного дыма...) следует незамедлительно обратиться на специализированную СТО, указанную компанией дистрибьютером.
- ~5. Используйте только неэтилированный бензин класса «премиум» с октановым числом не менее 92 для оптимального функционирования компонентов предотвращения загрязнения окружающей среды.



SUPER MARINE

Официальный дистрибьютор
бренда ARIIC на территории РФ



www.ariic-scooter-russia.ru
vk.com/ariicscooterrussia
t.me/ariicscooter